

AUKEY	Contents	Model: LS02
User Manual Smartwatch	English ----- 01 - 10 Deutsch ----- 11 - 20 Français ----- 21 - 30 Español ----- 31 - 40 Italiano ----- 41 - 50	Aukey Technology Co., Ltd. www.aukey.com support@aukey.com Building 101, South China City Electronics Trading Center, Longgang District, Shenzhen, Guangdong, 518111, China FCC ID: 2A9M102

Thank you for purchasing the AUKEY LS02 Smartwatch. Please read this user manual carefully and keep it for future reference. If you need any assistance, please contact our support team with your product model number and Amazon order number.

Package Contents

- Smartwatch
- Charging Cable
- User Manual
- Warranty Card

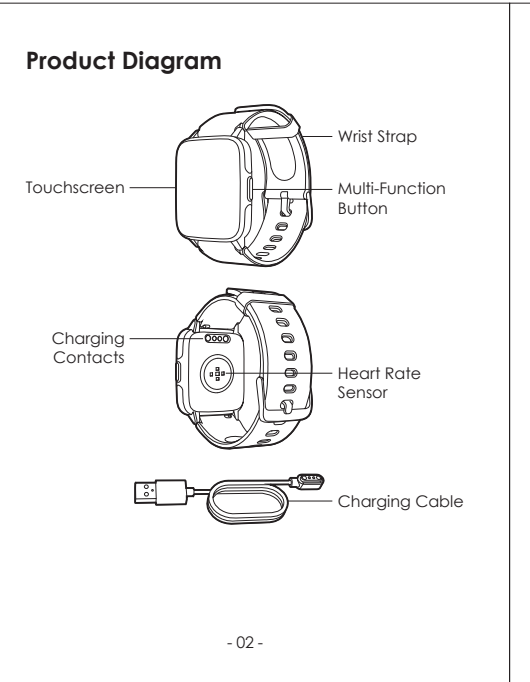

Specifications

Model	LS02
Screen	1.4-inch TFT LCD display
Resolution	320 x 320p
BT Version	BT 5
Sensors	Heart rate sensor, acceleration sensor
Battery Capacity	260mAh
Battery Life	Up to 20 days
Operating Temperature	-20°C - 45°C / -4°F - 113°F
IP Rating	IP68
System Compatibility	Android 4.4 / iOS 8.0 or higher
Data Sync Platform	AUKEY Fit App
Watch Body Dimensions	48 x 36 x 12mm / 1.89" x 1.42" x 0.47"
Watch Strap Width	20mm / 0.79"
Weight (watch strap included)	38g / 1.34oz

Getting Started

Wearing

For maximum comfort, it's recommended that you wear the watch one finger-width away from your wrist bones with the strap fastened firmly but not too tight.

Note

- A loose watch strap on your wrist may affect data collection of the heart rate sensor

Installing the AUKEY Fit App

Long-press the multi-function button to turn on the watch, and use your phone to scan the QR code on the watch screen or below to download and install the AUKEY Fit app for data sync. This app is also available in your phone's app store.

Note

- For stable and continuous connection between AUKEY LS02 Smartwatch and AUKEY Fit App, please ensure that the BT function of your device is on and AUKEY Fit App on your device is running in the background.

Pairing

Follow in-app instructions to pair the watch with your phone via BT.

Operating the Watch

1. Swipe down from the top of the homepage to open quick settings.

2. Swipe up from the bottom of the homepage to open control panel.

3. Swipe left or right across the homepage to switch to other main pages.

4. Swipe right from the left edge of pages within other functions to go back a level.

5. Press and hold on the homepage for 3 seconds to quickly switch watch faces.

6. Press and hold the multi-function button for 3 seconds to turn off the watch.

7. Short-press the multi-function button to return to the homepage from other main pages or go back a level from within other functions.

8. Short-press the multi-function button to pause or resume an activity.

Note

Practical operation may vary slightly from the description above. Please refer to in-app instructions for guidance on operation.

Functions

- Activities**: Daily mode, jogging, fast walking, mountain climbing, outdoor cycling, indoor running, swimming, yoga, gym workout, integrated transit, basketball, soccer, and rowing.
- Heart Rate**: Continuous heart rate monitoring and you can view previous heart rate data anytime.
- Sleep**: Tracks of your sleeping times & states in detail.
- Weather**: Check the weather conditions and real-time temperatures for the next 3 days.
- Music Control**: Control the music playing on your mobile device (music can't be stored on the watch).
- Breath Training**: Help you control your breathing for relaxation.
- Stopwatch**: Precise time events.

Timer

- Countdown timer
- Alarm Clock: Set, adjust, and delete alarms
- Secondary Reminder**: Reminds you to get up and move about if you stay seated too long

Charging

1. Connect the charging cable to a standard 5V USB charger with 0.5A or higher output.

2. Connect the charging cable to the watch with the metal charging contacts in proper contact.

Notes

- Charge the watch for over 2 hours before the first use.
- If the watch battery is completely drained, the watch may take 1 minute to show the charging status icon after being connected to power.
- Gently clean and dry the charging contacts before charging.

Product Care & Use

- Avoid tight watch wearing in daily use and keep the area of watch contact clean & dry. Rinse the wrist strap regularly. If you experience skin irritation from wearing the watch, take it off and consult a doctor.
- Do not operate the watch underwater. Wipe off water before pressing the button or operating the touchscreen.

Warranty & Customer Support

For questions, support, or warranty claims, contact us at the address below that corresponds with your region. Please include your Amazon order number and product model number.

Amazon US orders: support.us@aukey.com
Amazon EU orders: support.eu@aukey.com
Amazon CA orders: support.ca@aukey.com
Amazon JP orders: support.jp@aukey.com

*Please note, AUKEY can only provide after sales service for products purchased directly from AUKEY. If you have purchased from a different seller, please contact them directly for service or warranty issues.

Vielen Dank, dass Sie sich für die Smartwatch LS02 von AUKEY entschieden haben. Bitte lesen Sie sich diese Bedienungsanleitung aufmerksam durch und bewahren Sie sie gut auf. Sollten Sie darüber hinaus Fragen oder Probleme haben, hilft Ihnen unser freundlicher Kundenservice gerne weiter. Halten Sie dann bitte die Produktmodellnummer und Ihre Amazon Bestellnummer bereit.

Lieferumfang

- Smartwatch
- Ladekabel
- Bedienungsanleitung
- Garantiekarte

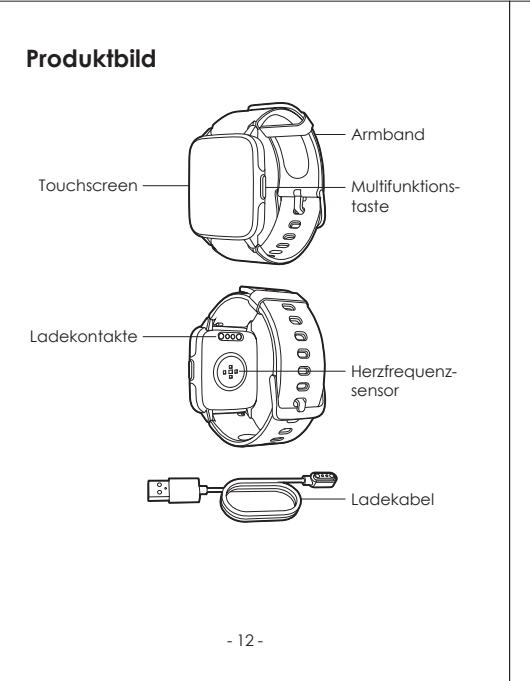

Technische Daten

Modell	LS02
Display	TFT-LCD-Display mit 1,4 Zoll
Auflösung	320 x 320 Pixel
BT-Version	BT 5
Sensoren	Herzfrequenzsensor, Beschleunigungssensor
Akkukapazität	260 mAh
Akkulaufzeit	bis zu 20 Tagen
Betriebstemperatur	-20 °C - 45 °C
IP-Schutzklasse	IP68
Systemkompatibilität	Android 4.4/iOS 8.0 oder höher
Datensynchronisations-Plattform	App AUKEY Fit
Abmessungen des Uhrgehäuses	48 x 36 x 12 mm
Breite des Armbands	20 mm
Gewicht (mit Armband)	38 g

Erste Schritte

Tragen der Uhr

Für maximalen Komfort empfiehlt es sich, die Uhr eine Fingerbreite von Ihrem Handgelenkknöchel entfernt zu tragen, wobei das Armband eng, aber nicht zu straff anliegen sollte.

Hinweis

- ist das Armband zu locker, kann dies die Datenerfassung des Herzfrequenzsensors beeinträchtigen.

Installieren der App AUKEY Fit

Drücken Sie lang auf die Multifunktions-taste, um die Uhr anzuschalten, und scannen Sie mit Ihrem Telefon den QR-Code auf dem Display (alternativ siehe unten), um die App „AUKEY Fit“ für die Datensynchronisierung herunterzuladen und zu installieren. Diese App ist auch im Store für die Apps Ihres Smartphones verfügbar.

Hinweis

- Stellen Sie für eine stabile und kontinuierliche Verbindung zwischen AUKEY LS02 Smartwatch und AUKEY Fit App sicher, dass die BT-Funktion Ihres Geräts aktiviert ist und die AUKEY Fit App auf Ihrem Gerät im Hintergrund ausgeführt wird.

Pairing

Befolgen Sie die Anweisungen in der App, um die Uhr über BT mit Ihrem Smartphone zu koppeln.

Bedienung der Uhr

1. Wischen Sie vom oberen Rand der Startseite nach unten, um die Schnelleinstellungen zu öffnen.

2. Wischen Sie vom unteren Rand der Startseite nach oben, um das Bedienfeld zu öffnen.

3. Wischen Sie nach links oder rechts über die Startseite, um zu den anderen Hauptseiten zu wechseln.

4. Wischen Sie vom linken Rand der jeweiligen Seite innwärts einer Funktion nach rechts, um eine Ebene zurückzugehen.

5. Halten Sie die Startseite 3 Sekunden lang gedrückt, um das Design der Uhr schnell zu wechseln.

6. Halten Sie die Multifunktions-taste 3 Sekunden lang gedrückt, um die Uhr ein-/auszuschalten.

7. Drücken Sie kurz die Multifunktions-taste, um von anderen Hauptseiten zur Startseite zurückzukehren oder um eine Ebene zurückzugehen, wenn eine andere Funktion geöffnet ist.

8. Drücken Sie kurz die Multifunktions-taste, um eine Aktivität anzuhalten oder fortzusetzen.

Hinweis

In der Praxis kann die Bedienung von der obigen Beschreibung leicht abweichen. Befolgen Sie jeweils die Anweisungen in der App.

Funktionen

- Aktivitäten**: Alltagsmodus, Laufen im Freien, Laufen auf dem Laufband, Schwimmen, Bergsteigen, Radfahren im Freien, Indoor-Radfahren, Yoga, Fitness, Tennis, Training, Basketball, Fußball und Rugby.
- Herzfrequenz**: Kontinuierliche Herzfrequenzüberwachung. Sie können sich die vergangenen Herzfrequenzdaten jederzeit ansehen.
- Schlaf**: Detaillierte Aufzeichnung Ihrer Schlafzeiten & -zustände.
- Wetter**: Überprüfen Sie die Wetterbedingungen und die Extrem-Temperaturen für die nächsten 3 Tage.
- Musiksteuerung**: Steuerung der Musikwiedergabe auf Ihrem Mobilgerät (Speichern von Musik auf die Uhr ist nicht möglich).
- Atmungsübung**: Hilft Ihnen, Ihre Atmung zu kontrollieren, um sich zu entspannen.
- Stoppuhr**: Genaue Zeitmessung.

Timer

- Einrichtung eines Countdown-Timers
- Wecker**: Erstellen, anpassen und löschen von Alarmen
- Bewegungserinnerung**: Remindert Sie, aufzustehen und sich zu bewegen, wenn Sie zu lange sitzen.

Laden

1. Verbinden Sie das Ladekabel mit einem Standard-USB-Ladegerät (5 V) mit 0.5 A oder höherem Ausgangsstrom.

2. Schließen Sie das Ladekabel so an die Uhr an, dass die Metallkontakte korrekt positioniert sind.

Hinweise

- Laden Sie die Uhr vor der ersten Verwendung mehr als 2 Stunden lang auf.
- Wenn der Akku der Uhr vollständig entladen ist, kann es nach dem Anschließen an die Stromversorgung eine Minute dauern, bis das Symbol für den Ladestatus angezeigt wird.
- Reinigen und trocknen Sie die Ladekontakte vor dem Laden vorsichtig.

Produktpflege & Verwendung

Achten Sie darauf, dass die Uhr im täglichen Gebrauch nicht zu straff getragen wird. Der Hautbereich, auf dem die Uhr getragen wird, sollte sauber und trocken sein. Spülen Sie das Armband regelmäßig mit Wasser ab. Wenn nach dem Tragen der Uhr Hautirritationen auftreten, nehmen Sie sie ab und wenden Sie sich an einen Arzt.

Benutzen Sie die Uhr nicht unter Wasser. Wischen Sie das Wasser ab, bevor Sie die Taste drücken oder den Touchscreen betätigen.

Warranty & Customer Support

For questions, support, or warranty claims, contact us at the address below that corresponds with your region. Please include your Amazon order number and product model number.

Amazon US orders: support.us@aukey.com
Amazon EU orders: support.eu@aukey.com
Amazon CA orders: support.ca@aukey.com
Amazon JP orders: support.jp@aukey.com

*Please note, AUKEY can only provide after sales service for products purchased directly from AUKEY. If you have purchased from a different seller, please contact them directly for service or warranty issues.

Merci d'avoir acheté la montre intelligente AUKEY LS02. Veuillez lire attentivement ce manuel d'utilisation et le conserver pour référence ultérieure. Si vous avez besoin d'aide, veuillez contacter notre équipe d'assistance avec le numéro de modèle de votre produit et le numéro de commande Amazon.

Contenu du paquet

- Montre intelligente
- Câble de chargement
- Manuel Utilisateur
- Carte de garantie

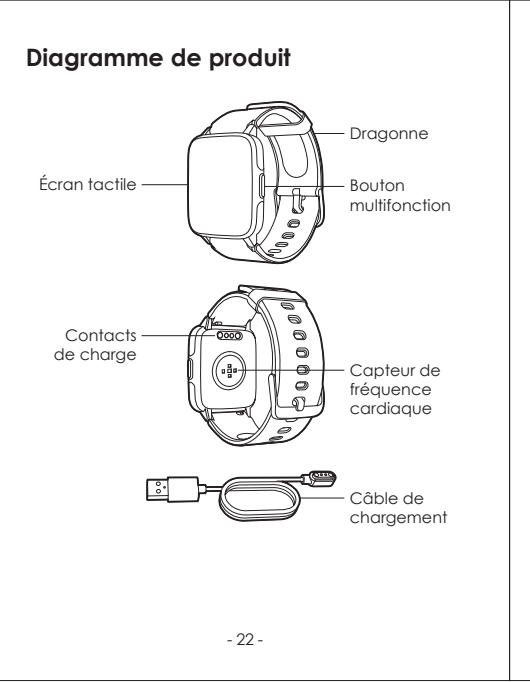

Caractéristiques

Modèle	LS02
Écran	LCD TFT 1,4 pouces
Résolution	320x320 p
Versión BT	BT 5
Capteurs	Capteur de fréquence cardiaque, capteur BT d'accélération
Capacité de la batterie	260mAh
Autonomie de la batterie	Jusq'à 20 jours
Opération température/ température de fonctionnement	-20 °C - 45 °C / -4 °F - 113 °F
Indice de protection IP	IP68
Compatibilité du système	Android 4.4/iOS 8.0 ou supérieur
Plateforme de synchronisation de données	Application AUKEY Fit
Largeur du bracelet de la montre	48 x 36 x 12 mm / 1,89" x 1,42" x 0,47"
Watch Strap Width	20 mm/0,79"
Poids (bracelet de montre inclus)	38 g/1,34 oz

Commencer

Porter

Pour un confort maximal, il est recommandé de porter la montre à une largeur de doigt des os de votre poignet avec le bracelet fermement attaché, mais pas trop serré.

Remarque

- Un bracelet de montre desserré sur votre poignet peut affecter la collecte des données du capteur de fréquence cardiaque

Installation de l'application AUKEY Fit

Appuyez longuement sur le bouton multifonction pour allumer la montre et utilisez votre téléphone pour scanner le code QR sur l'écran de la montre ou ci-dessous pour télécharger et installer l'application AUKEY Fit pour la synchronisation des données. Cette application est également disponible dans l'App Store de votre téléphone.

Remarque

- Pour une connexion stable et continue entre la montre intelligente AUKEY LS02 et l'application AUKEY Fit, veuillez vous assurer que la fonction BT de votre appareil est fonctionnelle en arrière-plan.

Appairage

Suivez les instructions de l'application pour coupler la montre avec votre téléphone via BT.

Fonctionnement de la montre

1. Faites glisser votre doigt depuis le haut de la page d'accueil pour ouvrir les paramètres rapides

2. Faites glisser votre doigt depuis le bas de la page d'accueil pour ouvrir le panneau de configuration.

3. Faites glisser votre doigt vers la gauche ou la droite sur la page d'accueil pour changer de page principale.

4. Cliquez vers la droite à partir du bord gauche des pages dans d'autres fonctions pour renvoyer à un niveau.

5. Appuyez et maintenez sur la page d'accueil pendant 3 secondes pour changer rapidement de cadran de montre.

6. Appuyez et maintenez le bouton multifonction pendant 3 secondes pour allumer/éteindre la montre.

7. Appuyez brièvement sur le bouton multifonction pour revenir à la page d'accueil à partir d'autres pages principales ou revenir d'un niveau à partir d'autres fonctions.

8. Appuyez brièvement sur le bouton multifonction pour mettre en pause ou reprendre une activité.

Remarque

Le fonctionnement pratique peut légèrement différer de la description ci-dessus. Veuillez vous reporter aux instructions de l'application pour obtenir des conseils sur le fonctionnement.

Les fonctions

- Activités**: Modes d'activités: course en piste, course sur tapis roulant, marche, marche normale, cyclisme en salle libre, cyclisme en intérieur, yoga, entraînement IRB, basket-ball, football et natation.
- Fréquence cardiaque**: Contrôle la mesure de la fréquence cardiaque et vous pouvez afficher les données de fréquence cardiaque précédentes à tout moment.
- Sommeil**: Enregistrement détaillé de vos heures de sommeil et de vos cycles de sommeil.
- Météo**: Consultez les conditions météorologiques et les températures en temps réel pour les 3 prochains jours.
- Contrôle de la musique**: Contrôle la lecture de la musique sur votre appareil mobile (la musique ne peut pas être stockée sur la montre).
- Entretien respiratoire**: Vous aide à contrôler votre respiration pour votre détente.
- Chronomètre**: Chronométrage des événements.

Minuterie

- Établissement d'un compte à rebours
- Réveil**: Définir et supprimer des alarmes
- Rappel de sédentarité**: Vous rappelle de vous lever et de bouger si vous restez assis trop longtemps.

Mise en charge

1. Connectez le câble de charge à un chargeur USB standard de 5 V avec une sortie de 0.5 A ou plus.

2. Connectez le câble de charge à la montre avec les contacts de charge métalliques au bon endroit.

Remarques

- Chargez la montre pendant plus de 2 heures avant la première utilisation.
- Si la batterie de la montre est complètement déchargée, la montre peut prendre 1 minute pour afficher l'icône d'état de charge après avoir été connectée à l'alimentation.
- Nettoyez et séchez doucement les contacts de charge avant de charger.

Entretien et utilisation du produit

- Évitez de porter une montre serrée lors d'une utilisation quotidienne et gardez la zone de contact de la montre propre et sèche. Rincez régulièrement la dragonne. Si vous ressentez une irritation cutanée due au port de la montre, retirez-la et consultez un médecin.
- N'utilisez pas la montre sous l'eau. Essayez l'eau avant d'appuyer sur le bouton ou d'utiliser l'écran tactile.

Warranty & Customer Support

For questions, support, or warranty claims, contact us at the address below that corresponds with your region. Please include your Amazon order number and product model number.

Amazon US orders: support.us@aukey.com
Amazon EU orders: support.eu@aukey.com
Amazon CA orders: support.ca@aukey.com
Amazon JP orders: support.jp@aukey.com

*Please note, AUKEY can only provide after sales service for products purchased directly from AUKEY. If you have purchased from a different seller, please contact them directly for service or warranty issues.

Gracias por la compra de la pulsera de actividad AUKEY LS02. Lea este manual de usuario detenidamente y consérvelo para futuras consultas. Si necesita ayuda, póngase en contacto con nuestro departamento de atención al cliente indicando el modelo de su producto y el número de pedido de Amazon.

Contenido del paquete

- Pulsera de actividad
- Cable de carga
- Manual de usuario
- Tarjeta de garantía

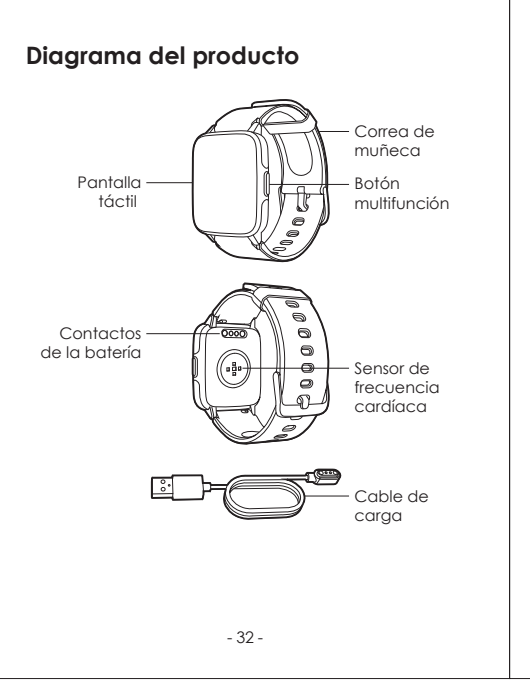

Especificaciones

Modelo	LS02
Pantalla	1.4 pulgadas TFT LCD display
Resolución	320 x 320p
Versión BT	BT 5
Sensores	Sensor de frecuencia cardíaca, sensor de aceleración
Capacidad de la batería	260mAh
Duración de la batería	Hasta 20 días
Temperatura de funcionamiento	-20°C - 45°C / -4°F - 113°F
Clasificación de IP	IP68
Compatibilidad del sistema	Android 4.4 / iOS 8.0 o superior
Plataforma de sincronización de datos	Aplicación Fit AUKEY
Dimensiones de la pulsera	48 x 36 x 12 mm / 1,89" x 1,42" x 0,47"
Anchura de la correa	20 mm / 0,79"
Peso (incluida correa)	38g / 1.34oz

Guía de inicio

Cómo ponerla

Para mayor comodidad, se recomienda que se ajuste la pulsera a una distancia de dedo entre la pulsera y la muñeca. Con la correa sujeta firmemente, pero no demasiado apretada.

Nota

- Si la correa de la pulsera queda demasiado suelta en su muñeca, podría afectar la recopilación de datos del sensor de frecuencia cardíaca

Instalación de la aplicación AUKEY Fit

Mantenga presionado el botón multifunción para encender la pulsera y use su teléfono para escanear el código QR en la pantalla de la pulsera o debajo para descargar e instalar la aplicación AUKEY Fit para la sincronización de datos. Esta aplicación también está disponible en la tienda de aplicaciones de su teléfono.

Nota

- Para una conexión estable y continua entre la AUKEY LS02 Smartwatch y la aplicación AUKEY Fit, asegúrese de que la función BT de su dispositivo esté activada y que la aplicación AUKEY Fit de su dispositivo se está ejecutando en segundo plano.

Emparejamiento

Siga las instrucciones de la aplicación para emparejar la pulsera con su teléfono a través de BT.

Foncionamiento de la pulsera

1. Estando en la página principal, deslice hacia abajo desde la parte superior para abrir la configuración rápida

2. Deslice hacia arriba desde la parte inferior de la página de inicio para abrir el panel de control.

3. Deslice desde hacia la izquierda o hacia la derecha en la página de inicio para cambiar a otras páginas principales.

4. Deslice el dedo hacia la derecha desde el borde izquierdo de las páginas dentro de otras funciones para retroceder a un nivel.

5. Mantenga presionado la página de inicio durante 3 segundos para cambiar rápidamente el fondo de pantalla de la pulsera.

6. Mantenga presionado el botón multifunción durante 3 segundos para encender / apagar la pulsera.

7. Presione brevemente el botón multifunción para regresar a la página de inicio desde otras páginas principales o retroceder a un nivel desde otras funciones.

8. Presione brevemente el botón multifunción para pausar o reanudar una actividad.

Nota

El funcionamiento práctico puede variar ligeramente de la descripción anterior. Consulte las instrucciones de la aplicación para obtener más información sobre el funcionamiento.

Funciones

- Actividades**: Modos de actividad: correr al aire libre, correr en cinta, caminata, marcha normal, ciclismo en sala libre, ciclismo en interiores, yoga, entrenamiento en el gimnasio, entrenamiento libre, baloncesto, fútbol y natación.
- Frecuencia cardíaca**: Monitoreo continuo de la frecuencia cardíaca. Puede ver los datos de frecuencia cardíaca anteriores en cualquier momento.
- Sueño**: Registro de sus horas de sueño y detalles extendidos en detalle.
- Tempo atmosférico**: Investiga las condiciones climáticas y la temperatura en tiempo real para los próximos 3 días.
- Control de la música**: Controla la reproducción de la música en su dispositivo móvil (la música no se puede almacenar en la pulsera).
- Control de la respiración**: Ayuda a controlar su respiración para que se relaje.
- Chronómetro**: Eventos precisos en el tiempo.

Temporizador

- Establecer un temporizador de cuenta atrás
- Alarma**: Definir, ajustar y eliminar alarmas
- Recordatorio de sedentaridad**: Le recuerda que debe levantarse y moverse si permanece sentado demasiado tiempo

Carga

1. Conecte el cable de carga a un cargador USB estándar de 5 V con salida de 0.5 A o superior.

2. Conecte el cable de carga a la pulsera con los contactos de la batería de metal en el contacto adecuado.

Notas

- Cargue el reloj durante más de 2 horas antes del primer uso.
- Si la batería de la pulsera está completamente agotada, es posible que el reloj tarde 1 minuto en mostrar el icono de estado de carga después de conectarlo a la corriente.
- Limpe y seque suavemente los contactos de la batería antes de cargar.

Cuidado y uso del producto

- Evite el uso diario de pulsera demasiado ajustada y mantenga el área de contacto de la pulsera limpia y seca. Lave la muñequera con regularidad. Si experimenta irritación de la piel por el uso de la pulsera, quítela y consulte a un médico.
- No utilice la pulsera bajo el agua. Limpie el agua antes de presionar el botón o tocar la pantalla táctil.

Warranty & Customer Support

For questions, support, or warranty claims, contact us at the address below that corresponds with your region. Please include your Amazon order number and product model number.

Amazon US orders: support.us@aukey.com
Amazon EU orders: support.eu@aukey.com
Amazon CA orders: support.ca@aukey.com
Amazon JP orders: support.jp@aukey.com

*Please note, AUKEY can only provide after sales service for products purchased directly from AUKEY. If you have purchased from a different seller, please contact them directly for service or warranty issues.

Gratie per aver acquistato lo smartwatch AUKEY LS02. Si prega di leggere attentamente questo manuale d'uso e di conservarlo per eventuali riferimenti futuri. Se si ha bisogno di assistenza, si prega di contattare il nostro team di supporto comunicando il numero di modello del prodotto e il numero d'ordine Amazon.

Contenido della confezione

- Smartwatch
- Cavo di ricarica
- Manuale utente
- Scheda di garanzia

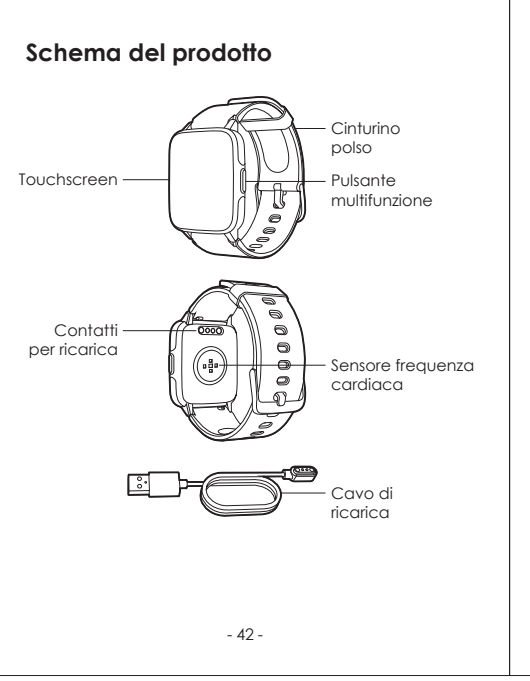

Specifiche

Modello	LS02
Schema	Display TFT LCD da 1,4 pollici
Risoluzione	320 x 320p
Versione BT	BT 5
Sensori	Sensore frequenza cardiaca, sensore di accelerazione
Capacità batteria	260mAh
Durata batteria	Fino a 20 giorni
Temperatura di funzionamento	-20°C - 45°C
Classificazione IP	IP68
Compatibilità sistema	Android 4.4 / iOS 8.0 o superiore
Piattaforma sincronizzazione dati	App AUKEY Fit
Dimensioni orologio	48 x 36 x 12mm
Larghezza cinturino orologio	20mm
Peso (cinturino orologio incluso)	38g

Per iniziare

Indossare lo smartwatch

Per il massimo comfort, si consiglia di indossare l'orologio a un dito di distanza dalle ossa del polso, con il cinturino allacciato strettamente ma non in maniera troppo stretta.

Nota

- Un cinturino dell'orologio allentato sul polso può influire sulla raccolta dei dati della frequenza cardiaca del sensore.

Installare l'app AUKEY Fit

Premere a lungo il pulsante multifunzione per accendere l'orologio, quindi usare il telefono per scansionare il codice QR sullo schermo dell'orologio o qui sotto per scaricare e installare l'applicazione AUKEY Fit per la sincronizzazione dei dati. Questo app è disponibile anche nell'app store del telefono.

Nota

- Per una connessione stabile e continua tra lo smartwatch AUKEY LS02 e l'app AUKEY Fit, assicurarsi che la funzione BT del suo dispositivo sia attiva e che l'app AUKEY Fit sul suo dispositivo sia in esecuzione in background.

Accoppiamento

Seguire le istruzioni nell'app per accoppiare l'orologio al telefono via BT.

Far funzionare l'orologio

1. Scorrere verso il basso dall'alto della homepage per aprire le impostazioni rapide

2. Scorrere verso l'alto dal fondo della homepage per aprire il pannello di controllo.

3. Scorrere il dito verso sinistra o destra sulla homepage per passare ad altre pagine principali.

4. Scorrere a destra dal bordo sinistro delle pagine all'interno di altre funzioni per tornare indietro di un livello.

5. Tenere premuto il pulsante multifunzione per 3 secondi per accendere/spegnere l'orologio.

6. Tenere premuto il pulsante multifunzione per 3 secondi per accendere la luce di sfondo dell'orologio.

7. Premere brevemente il pulsante multifunzione per tornare alla homepage o a un'altra pagina principale o retrocedere di un livello dall'interno di altre funzioni.

8. Premere brevemente il pulsante multifunzione per mettere in pausa o riprendere un'attività.

Nota

Il funzionamento pratico può variare leggermente rispetto alle istruzioni in-app per le indicazioni sul funzionamento.

Funzioni

- Attività**: Modos de actividad: correr al aire libre, correr en cinta, caminata, marcha normal, ciclismo en sala libre, ciclismo en interiores, yoga, entrenamiento en el gimnasio, entrenamiento libre, baloncesto, fútbol y natación.
- Frecuencia cardíaca**: Monitoreo continuo de la frecuencia cardíaca. Puede ver los datos de frecuencia cardíaca anteriores en cualquier momento.
- Sueño**: Registro de sus horas de sueño y detalles extendidos en detalle.
- Tempo atmosférico**: Investiga las condiciones climáticas y la temperatura en tiempo real para los próximos 3 días.
- Control de la música**: Controla la reproducción de la música en su dispositivo móvil (la música no se puede almacenar en el reloj).
- Control de la respiración**: Ayuda a controlar su respiración para que se relaje.
- Chronómetro**: Eventos precisos en el tiempo.

Timer

- Time da impostare per il conto alla rovescia
- Sveglia**: Definire, impostare, regolare ed eliminare
- Promemoria sedentarietà**: Remindert Sie, aufzustehen und sich zu bewegen, wenn Sie zu lange sitzen

Ricarica

1. Collegare il cavo di ricarica ad un caricabatterie USB standard da 5 V con uscita 0.5 A o superiore.

2. Collegare il cavo di carica all'orologio con i contatti metallici di carica posizionati correttamente.

Nota

- Ricaricare l'orologio per più di 2 ore prima di utilizzarlo la prima volta.
- Se la batteria dell'orologio è completamente scarica, l'orologio potrebbe impiegare 1 minuto per mostrare all'alimentazione.
- Pulire e asciugare delicatamente i contatti di carica prima della ricarica.

Cura e utilizzo del prodotto

- Evitare di indossare l'orologio in maniera troppo stretta durante l'uso quotidiano e mantenere pulita e asciutta l'area di contatto dell'orologio. Sciacquare regolarmente il cinturino del polso. Se si avverte un'irritazione cutanea dovuta all'uso dell'orologio, toglierlo e consultare un medico.
- Non indossare l'orologio sott'acqua. Rimuovere l'acqua prima di premere il pulsante o di attonare il touchscreen.

Warranty & Customer Support

For questions, support, or warranty claims, contact us at the address below that corresponds with your region. Please include your Amazon order number and product model number.

Amazon US orders: support.us@aukey.com
Amazon EU orders: support.eu@aukey.com
Amazon CA orders: support.ca@aukey.com
Amazon JP orders: support.jp@aukey.com

*Please note, AUKEY can only provide after sales service for products purchased directly from AUKEY. If you have purchased from a different seller, please contact them directly for service or warranty issues.